

میرا روزہ

فلش کارڈز

eBook

بِسْمِ اللّٰهِ الرَّحْمٰنِ الرَّحِیْمِ

میرا روزہ

فلپس کارڈز

© AL-HUDA INTERNATIONAL WELFARE FOUNDATION

ملنے کے پتے

7-اے کے بروہی روڈ H-11/4 اسلام آباد، پاکستان
فون: +92-51-4866130-1 +92-51-4866125-9
www.alhudapublications.org

PO Box 2256 Keller TX 76244
فون: +1-817-285-9450 +1-480-234-8918
www.alhudaonlinebooks.com

5671 McAdam Rd ON L4Z IN9 Mississauga Canada
فون: +1-905-624-2030 +1-647-869-6679
www.alhudainstitute.ca

14 Wangey Road Chadwell Heath
Essex RM6 4AJ London UK
فون: +44-791-312-1096 | +44-208-599-5277
alhudauk.info@gmail.com | alhudaproducts.uk@gmail.com

www.alhudapk.com | www.farhathashmi.com

پاکستان

امریکہ

کینیڈا

برطانیہ

© AL-HUDA INTERNATIONAL WELFARE FOUNDATION

ہدایات برائے استعمال فلیش کارڈز

1. فلیش کارڈ کو ضرورت کے مطابق فوٹو کاپی کروا کر بڑا کروالیں یا ہاتھ سے بنالیں لیکن تصور (concept) واضح ہو۔
2. تمام فلیش کارڈز کو ایک ساتھ بورڈ پر نہ لگائیں بلکہ جہاں جہاں سبق میں ان کا ذکر آئے ساتھ ساتھ بورڈ پر چسپاں کریں۔
3. اگر فلیش کارڈ میں رنگ بھرنا ہو یا لکھنا ہو تو خیال رہے کہ رنگ ہلکے ہوں اور تحریر بھی دور سے پڑھی جاسکے۔
4. فلیش کارڈز کی بھرمار نہ کریں۔ زیادہ توجہ اپنے لہجے کے اتار چڑھاؤ اور ادائیگی پر دیں کہ وہ دل پر اثر کرے اور بچوں تک درست پیغام پہنچے۔
5. آرٹ ورک میں بچوں کو زیادہ سے زیادہ کام خود کرنے دیں۔ آپ صرف رہنمائی کریں اور سبق کے اہم نکات ساتھ ساتھ دہرائی جائیں۔
6. کچھ فلیش کارڈز ضرورت کے مطابق اعادہ (recap) کے لیے مختلف اسباق میں دوبارہ بھی استعمال کیے جاسکتے ہیں۔



ربيع الاول

صفر

محرم

جمادى الثاني

جمادى الاول

ربيع الثاني

شعبان

رجب

رمضان

ذى الحجة

ذى القعدة

شوال



WELFARE FOUNDATION

شیطان

تقویٰ



© AL-HUDA INTERNATIONAL WELFARE FOUNDATION

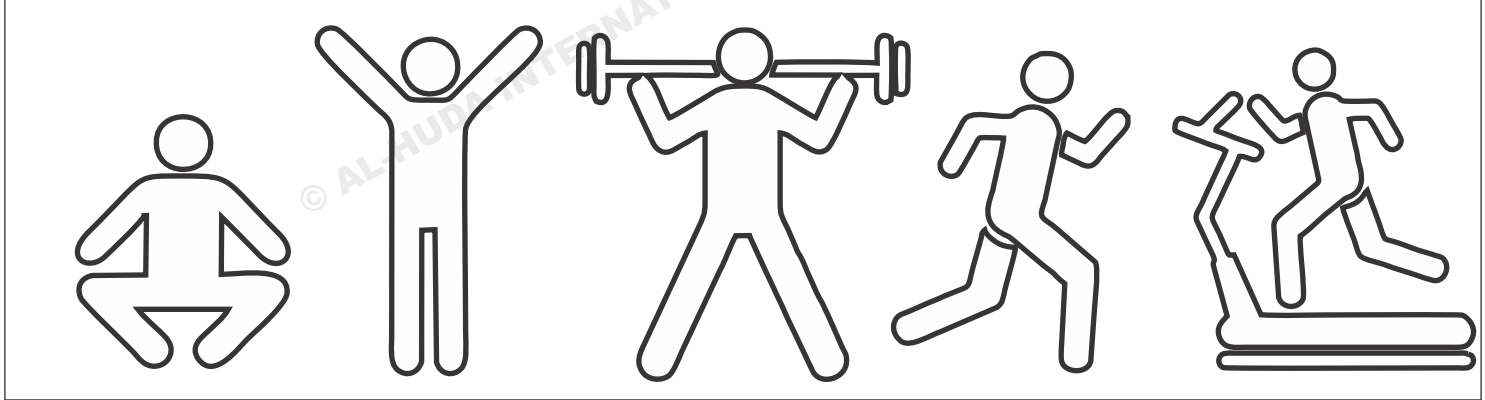
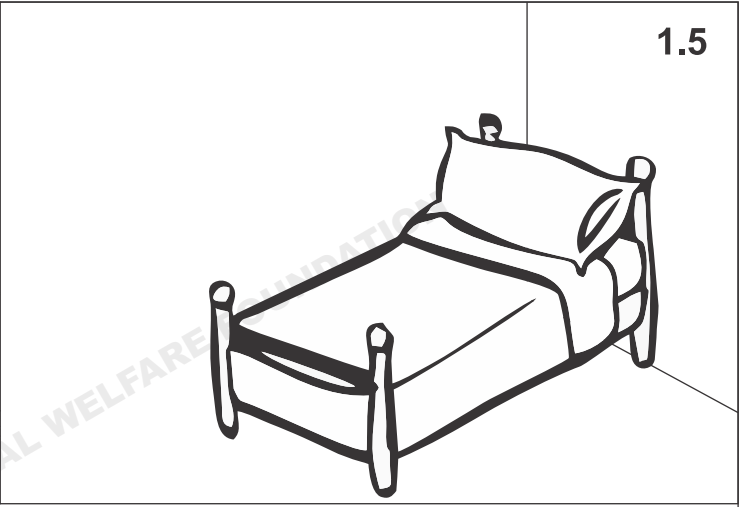
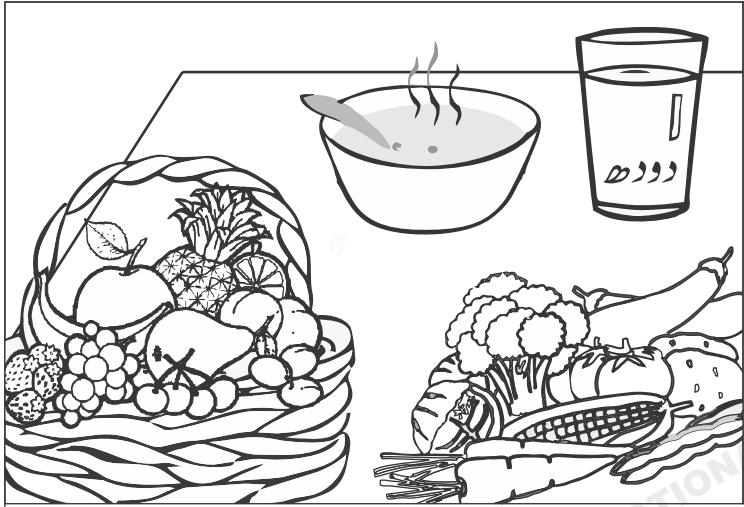



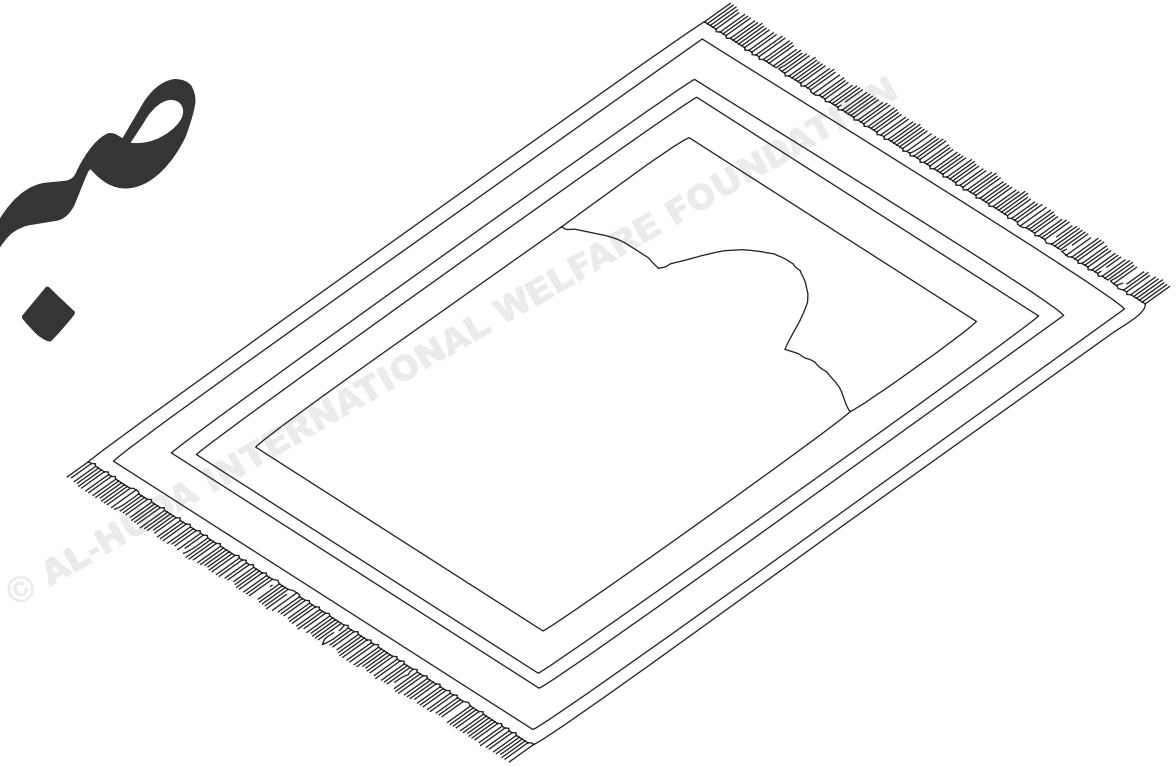

رمضان

اَللّٰهُمَّ اَهْلِلْهُ عَلَيْنَا بِالْاِيْمَانِ وَالسَّلَامَةِ وَالْاِسْلَامِ رَبِّيْ وَرَبُّكَ اللّٰهُ .

”اے اللہ! ہم پر یہ چاند امن، ایمان، سلامتی اور اسلام کے ساتھ طلوع فرما،

(اے چاند) میرا اور تیرا رب اللہ ہے۔“

© AL-HUDA INTERNATIONAL WELFARE FOUNDATION

اللَّهُمَّ أَهْلِلْهُ عَلَيْنَا بِالْإِيمَانِ وَالسَّلَامَةِ وَالْإِسْلَامِ

رَبِّي وَرَبِّكَ اللَّهُ .





باب الرسايات

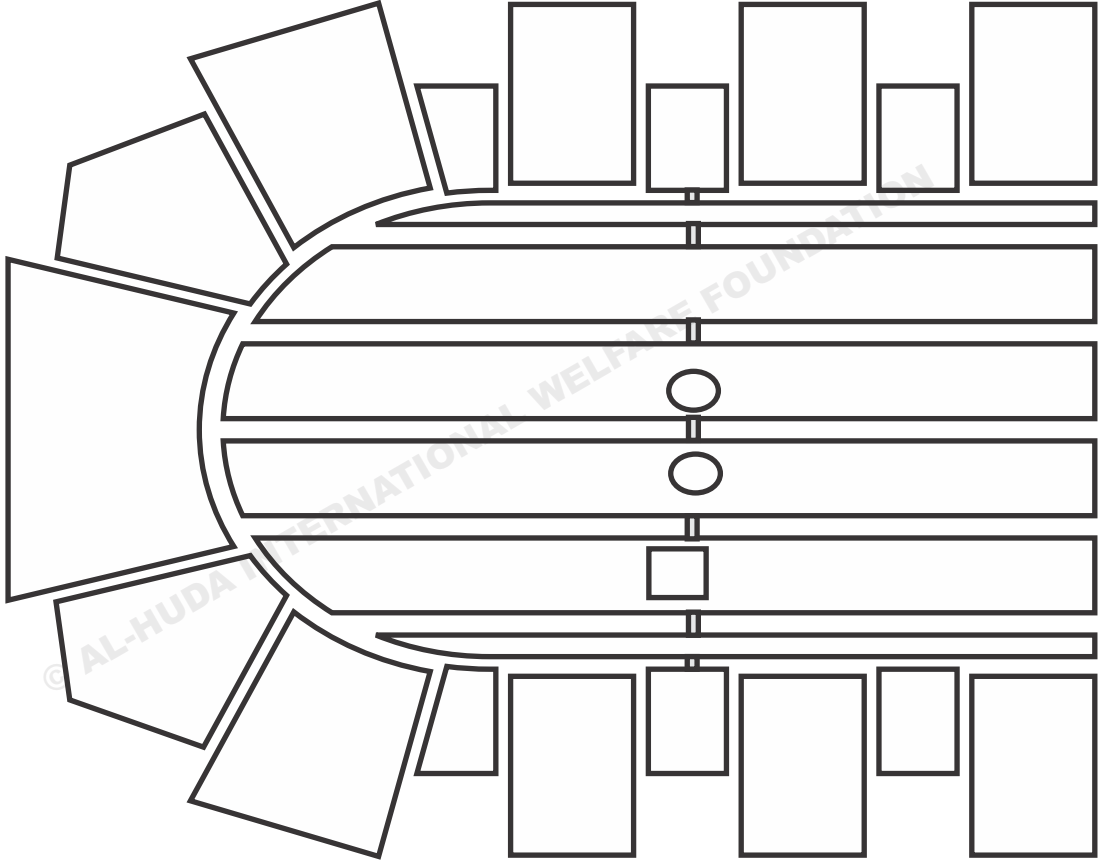

© AL-HUDA INTERNATIONAL WELFARE FOUNDATION



بد تمیزی کرنا

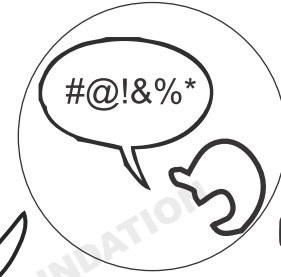

فحش بات کرنا



لڑائی جھگڑا کرنا



جھوٹ بولنا



غصہ کرنا

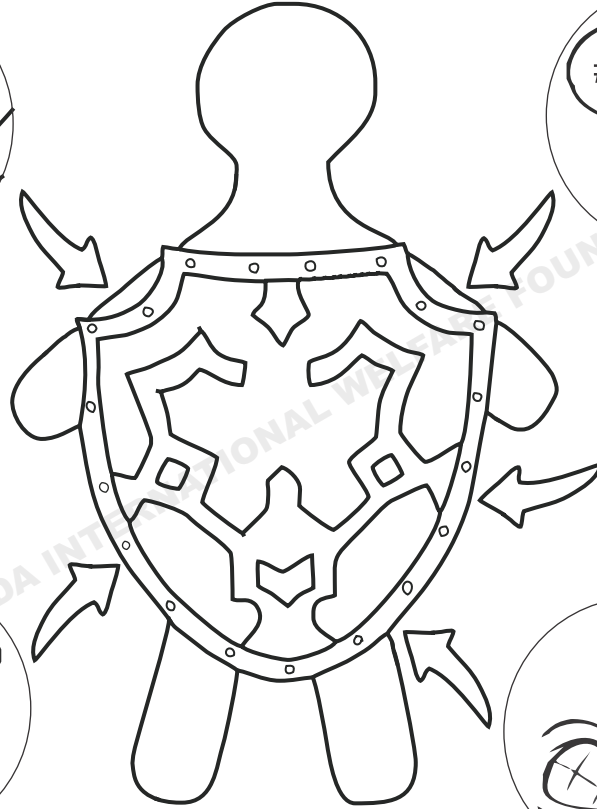



روزے

کا

اجر

روزه



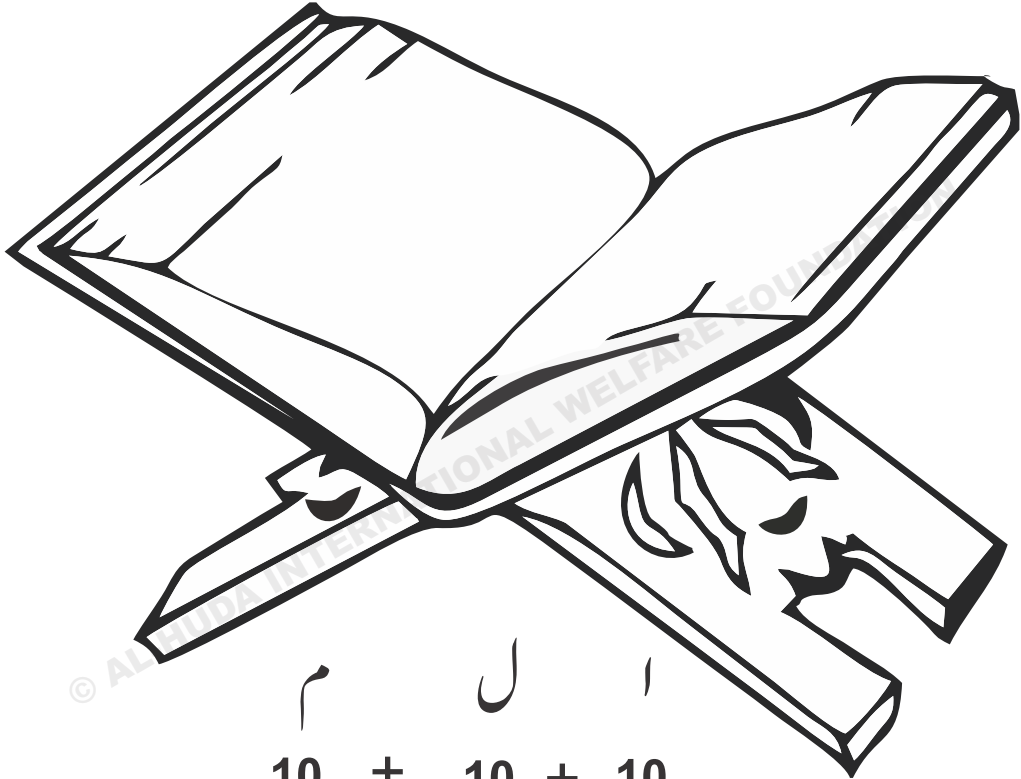

$$\begin{array}{c} \text{م} \quad \quad \quad \text{ل} \quad \quad \quad \text{ا} \\ 10 \quad + \quad 10 \quad + \quad 10 \\ 30 = \end{array}$$

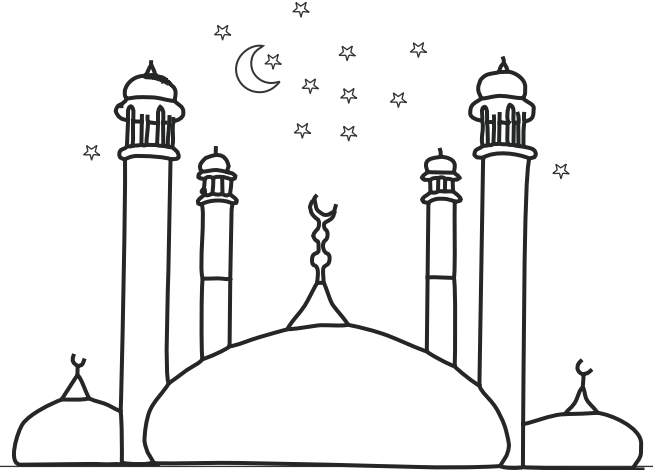
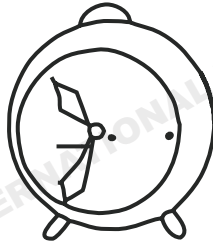
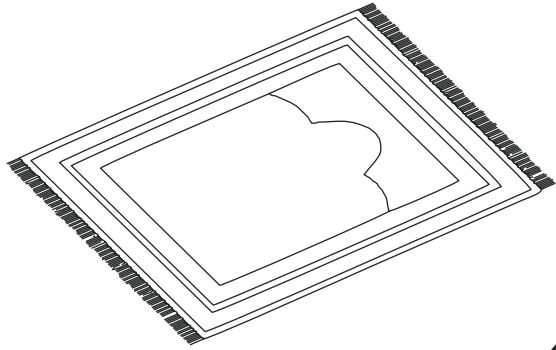



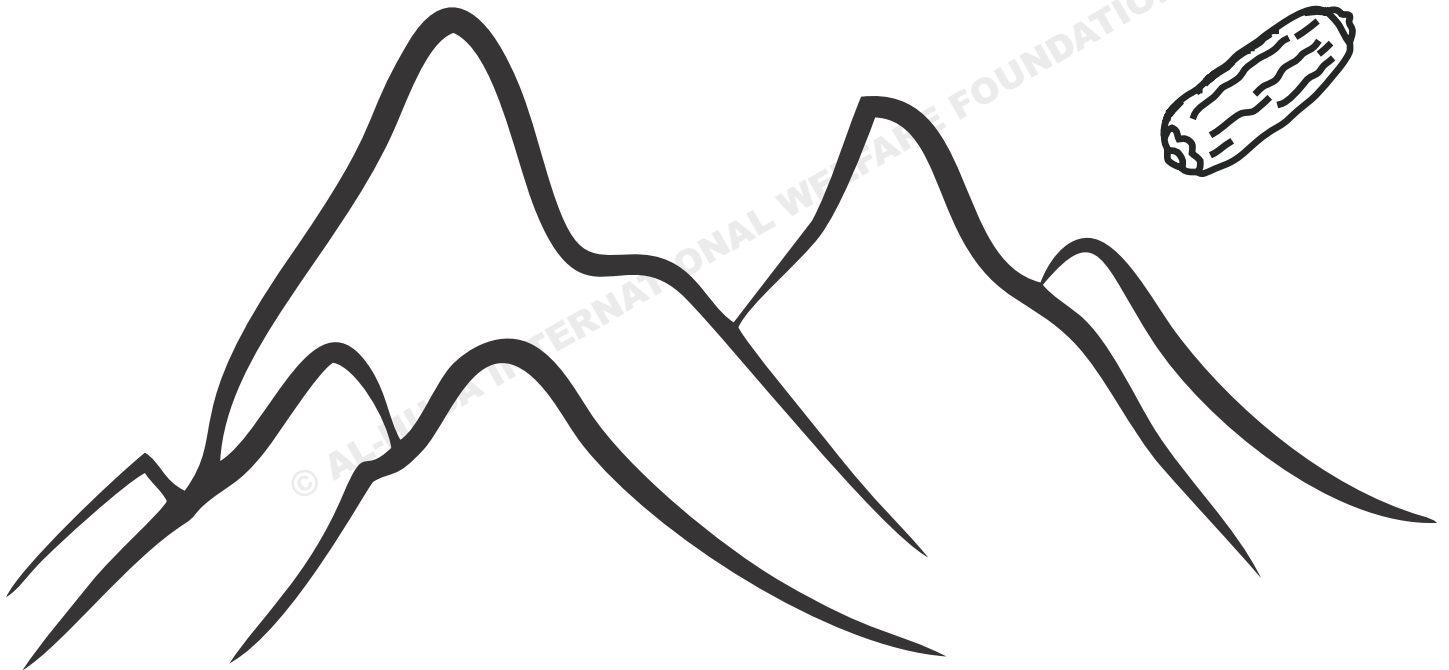

© AL-JUBA INTERNATIONAL WELFARE FOUNDATION



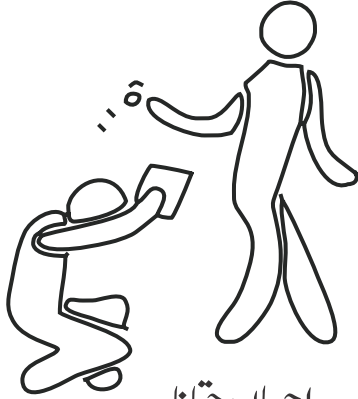

احسان جتانا

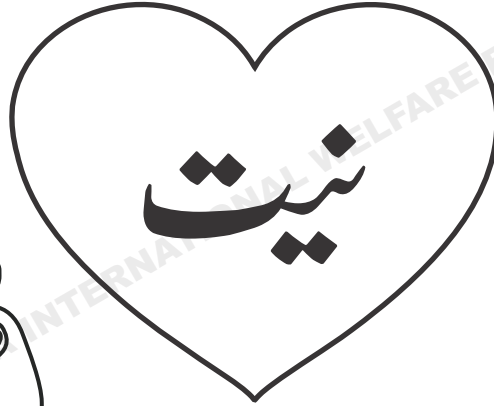

ڈانٹنا



بدلہ چاہنا

مصیبت سمجھنا

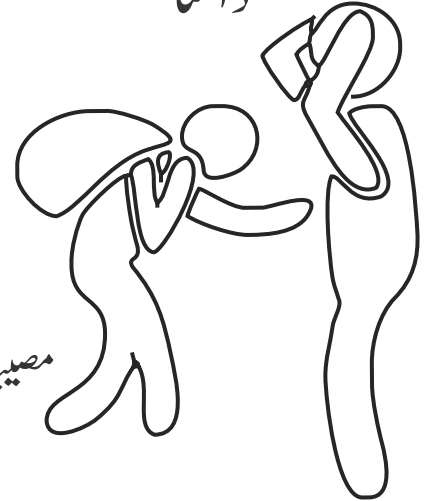

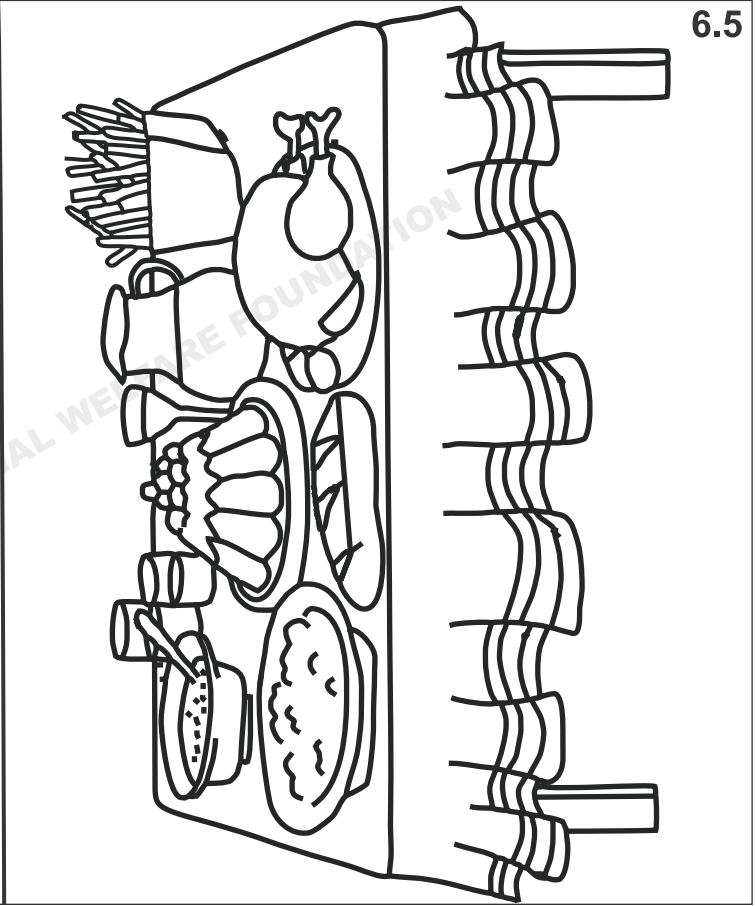
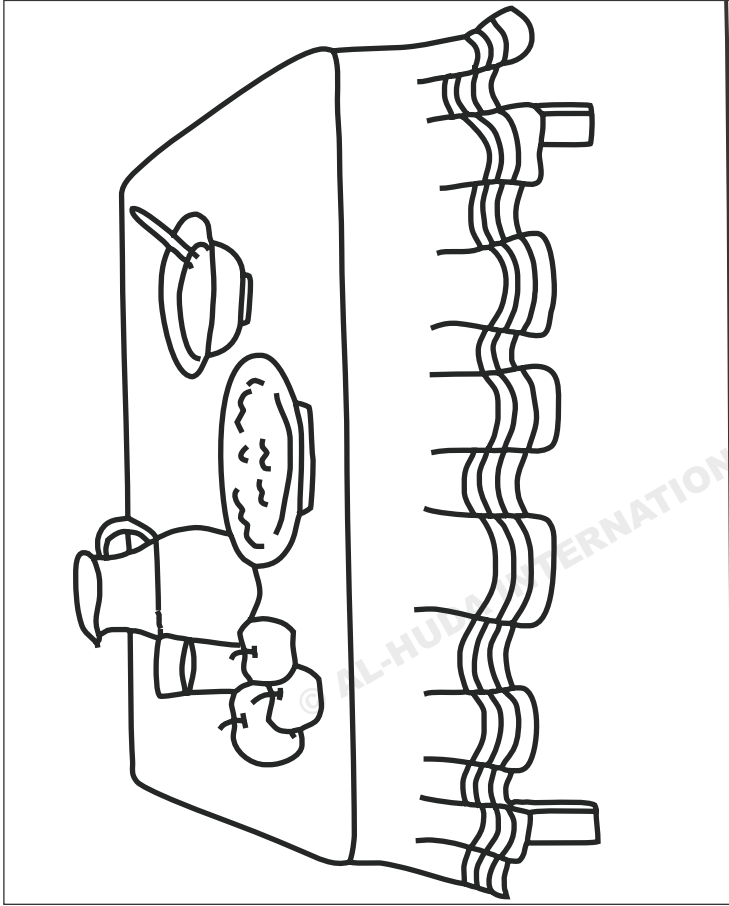



© AL-HUDA INTERNATIONAL WELFARE FOUNDATION

زواج

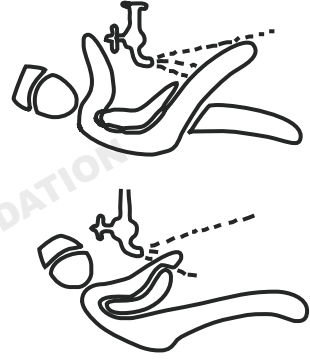
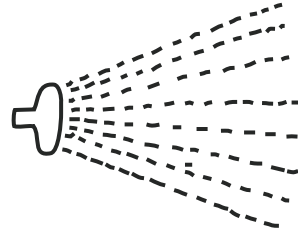
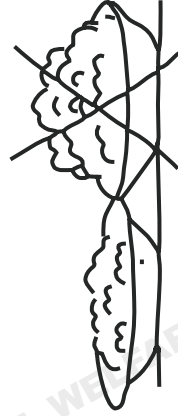
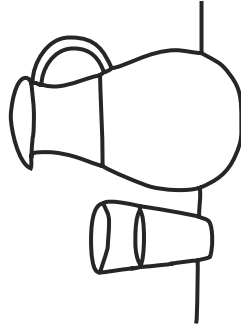

پہلا عشرہ



1 2 3 4 5 6 7 8 9 10

دوسرا عشرہ



11 12 13 14 15 16 17 18 19 20

تیسرا عشرہ



21 22 23 24 25 26 27 28 29 30

رمضان المبارک

1	2	3	4	5	6	7	8	9	10
11	12	13	14	15	16	17	18	19	20
21	22	23	24	25	26	27	28	29	30

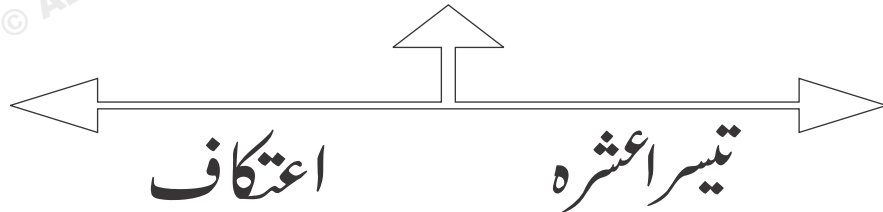

ليلة القدر



بیلۃ القدر

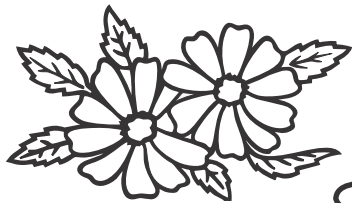

امن



برکت



فصلی

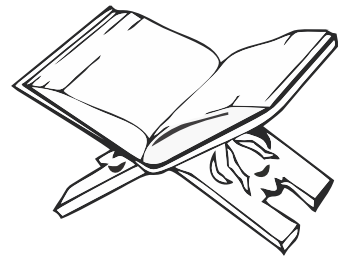

قرآن

فرشتے فرشتے فرشتے فرشتے فرشتے فرشتے فرشتے فرشتے
فرشتے فرشتے فرشتے فرشتے فرشتے فرشتے فرشتے فرشتے
فرشتے فرشتے فرشتے فرشتے فرشتے فرشتے فرشتے فرشتے
فرشتے فرشتے فرشتے فرشتے فرشتے فرشتے فرشتے فرشتے
فرشتے فرشتے فرشتے فرشتے فرشتے فرشتے فرشتے فرشتے

فرشتے فرشتے فرشتے فرشتے فرشتے فرشتے فرشتے فرشتے
فرشتے فرشتے فرشتے فرشتے فرشتے فرشتے فرشتے فرشتے
فرشتے فرشتے فرشتے فرشتے فرشتے فرشتے فرشتے فرشتے
فرشتے فرشتے

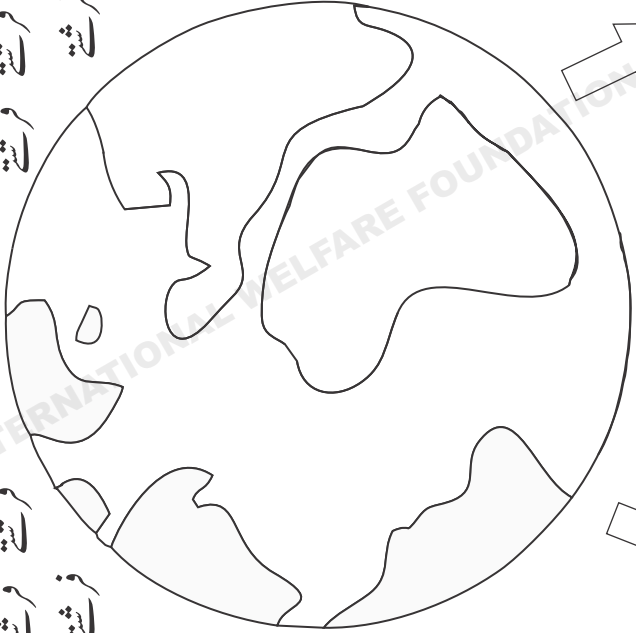

شیطان سے سلامتی

فرشتوں کا مسلمانوں کو سلام

فرشتوں کا آپس میں سلام

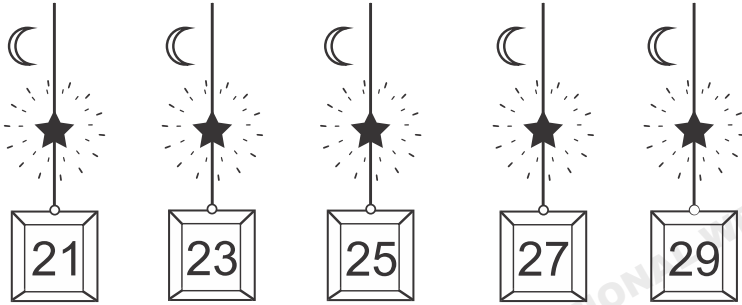

22

24

26

28

30

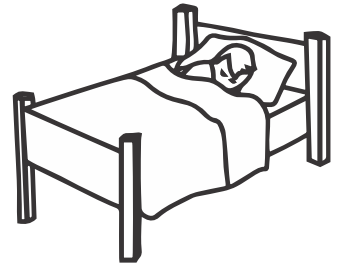

شب قدر

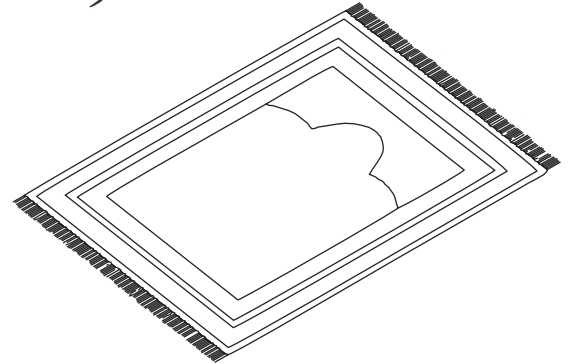
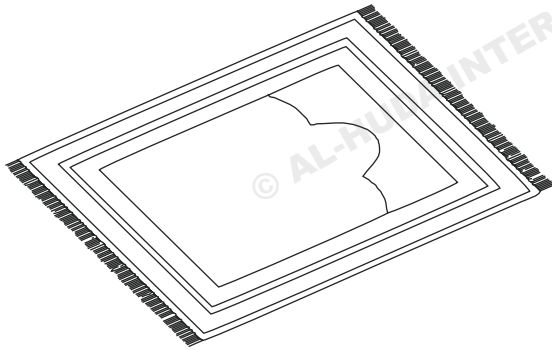



AL-HUDA



AL-HUDA
Penerbitan Fariq Ltd.